



# PIATTAFORMA 70

## CONFORT E ARMONIA DELLA FORMA

### Il design contemporaneo che protegge dal freddo

Le finestre con profondità 70 mm, grazie alla loro straordinaria capacità isolante, contribuiscono a tenere lontano spifferi, polvere e umidità.

Il tutto si traduce in un ambiente domestico più salubre e in un significativo risparmio economico: isolare meglio è la prima regola per ridurre i costi per il riscaldamento in inverno o del condizionatore in estate, in quanto si riducono le dispersioni.

Questi profili preservano ottimamente anche dai rumori esterni e sono disponibili in un'ampia gamma di colori per soddisfare qualsiasi esigenza di stile.



#### INFORMAZIONI TECNICHE

- anta piana e anta arrotondata
- profondità 70 mm
- 2 guarnizioni di battuta
- telaio e anta 5 camere
- Uf: 1,3 W/m<sup>2</sup> K
- nodo centrale 166 mm
- cava vetro fino a 41 mm

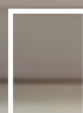

# PIATTAFORMA 80

## CONTEMPORANEA E VERSATILE

### Sicurezza e robustezza per un'atmosfera contemporanea

Il sistema con profondità 80 mm nasce per offrire una soluzione versatile, fruibile in diversi ambiti applicativi e, in particolare, nelle ristrutturazioni.

Il nuovo profilo offre prestazioni termiche e acustiche di grande valore e assicura la massima flessibilità grazie alla disponibilità in due tipi di guarnizione.



#### INFORMAZIONI TECNICHE

- profondità 80 mm
- 3 guarnizioni di battuta
- telaio 7 camere, anta 6 camere
- Uf: 1,0 W/m<sup>2</sup> K
- nodo centrale 164 mm
- possibilità scambio battuta asimmetrico o simmetrico con maniglia centrale
- cava vetro fino a 52 mm



# PIATTAFORMA 80 SLIM

## MAGGIOR LUCE ALLE FINESTRE

**Il design raffinato e moderno in un'ampia varietà di stili e colori.**

La piattaforma 80 SLIM è il profilo per finestre che, oltre a fornire elevate prestazioni termiche ed acustiche (grazie al nodo centrale ridotto 114 mm), garantisce una maggior luminosità degli ambienti.

Questo tipo di finestra, infatti, lascia entrare il 15% di luce in più rispetto agli infissi tradizionali, rendendo l'ambiente più confortevole e luminoso.



### INFORMAZIONI TECNICHE

- profondità 80 mm
- 3 guarnizioni di battuta
- telaio 7 camere, anta 6 camere
- Uf: 1,0 W/m<sup>2</sup> K
- nodo centrale 114 mm
- possibilità scambio battuta asimmetrico o simmetrico con maniglia centrale
- cava vetro fino a 52 mm

# SISTEMI SCORREVOLI

## L'ELEGANZA DELLA GRANDE VETRATA



### INFORMAZIONI TECNICHE

- Larghezza telaio/anta 179 mm
- Profondità telaio 190 mm, anta 80 mm
- Trasmittanza termica fino a 1,3 W/m<sup>2</sup> K
- Disponibile versione anta panoramica
- Isolamento acustico: fino a 43db
- Permeabilità all'aria: classe 4
- Permeabilità all'acqua: classe 4
- Resistenza ai carichi del vento: fino alla classe B2/C

I sistemi scorrevoli garantiscono un'armoniosa continuità tra l'ambiente interno e quello esterno. Oltre a migliorare il comfort abitativo si presentano con un look semplice e moderno.

La loro versatilità permette di realizzare strutture con una larghezza fino a 10 metri ed altezze fino a 2,7 metri, con aperture di passaggio fino a 5 metri.

La soglia ribassata permette un accesso pressoché privo di barriere architettoniche.

La finitura *High Definition Finishing* garantisce inoltre una facile manutenzione oltre a una durata della brillantezza nel tempo.





# MANIGLIE

## L'ACCESSORIO CHE ARREDA

**Dielle pvc ha scelto per le sue finestre *Hoppe*, leader nella produzione di maniglie**

- Le maniglie Hoppe hanno un meccanismo di bloccaggio integrato nella martellina
- Il funzionamento è garantito per 10 anni
- Sono particolarmente indicate negli ambienti ad alta frequentazione come alberghi, negozi, edifici pubblici.
- La superficie delle maniglie in alluminio viene protetta da una vernice a fuoco trasparente ad alta adesività e con un'ottima resistenza ai solventi e ai prodotti chimici, oppure tramite cromatura.
- Sono sottoposte a rigorosi controlli di qualità e sono conformi ai requisiti della normativa europea EN 1670.

*\*l'immagine rappresenta il modello Toulon*





# CASSONETTO COIBENTATO

## EFFICIENZA ENERGETICA E DESIGN

Il cassonetto di raccolta del telo avvolgibile (tapparella) può rappresentare uno dei principali punti di dispersione termica.

Per aumentare l'efficienza energetica di un edificio, è quindi importante considerare l'elemento finestra nel suo insieme.

I nostri cassonetti hanno ottime caratteristiche isolanti derivate dal materiale utilizzato, il pvc, e dal sistema di bloccaggio del pannello.

Perfettamente coordinati a tutta la gamma colori dei serramenti, sono realizzabili su misura.

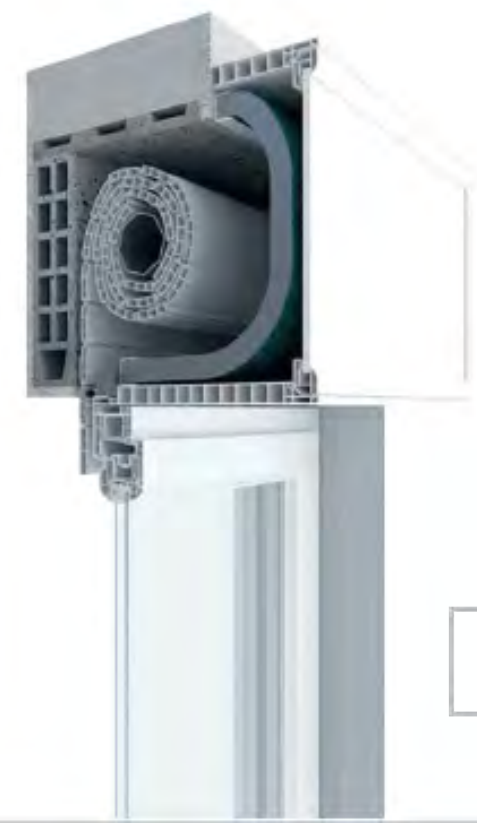



# VETROISOLANTE

## LUCE E CONFORT

### **Know-how e tecnologia al servizio dell'efficienza**

Le nostre finestre montano vetri a risparmio energetico: grazie alla combinazione intelligente di un profilo in polimeri plastici rinforzati con fibra di vetro e una pellicola high-tech completamente isolante, risultano molto efficaci.

La canalina termica warm-edge (bordo caldo) riduce inoltre la formazione di condensa sul serramento.



# CARTELLA COLORI

## Finitura Wood

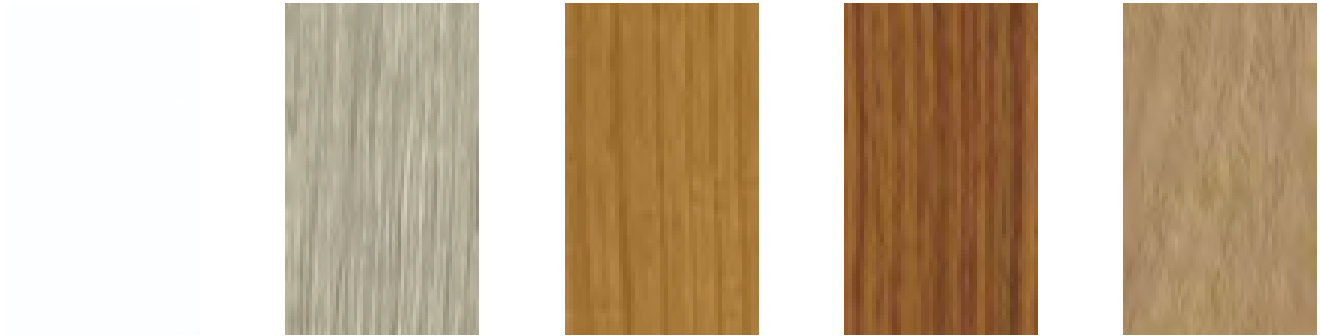

**Frassino**  
Codice 7774  
Continental Nr. F456-5057  
12087691003

**Sheffield Rovere Light**  
Codice 1562L  
Continental Nr. F456-3081  
121745n001

**Pino Nudo**  
Codice 1423L  
Continental Nr. F426-2047  
12087691001

**Douglas**  
Codice 4404  
Renolit Nr. 93152 009-116700  
12618181002

**Quercia Irlandese**  
Codice 2013L  
Renolit Nr. 93211 005-114800  
12294601001



**WinchesterXA**  
Codice 1208L  
Renolit Nr. 40175-004-114800  
12076731001

**Noce Kolonial**  
Codice 1991L  
Continental Nr. F436-3062  
12087691040

**Ciliegio Soft**  
Codice 2014L  
Renolit Nr. 9321 4009-119500  
12294501001

**Rovere Gold**  
Codice 7512  
Renolit Nr. 92178 001-116700  
12472411002

**Noce**  
Codice 225L  
Renolit Nr. 92178 007-116700  
12239001001

## Finitura Woodec



**Sheffield Oak Alpine**  
Codice 2038L  
Continental Nr. F470-3002  
13300631001

**Sheffield Oak Concrete**  
Codice 2039L  
Continental Nr. F470-3003  
13300641001

**Turner Oak Malt**  
Codice 2031L  
Continental Nr. F470-3001  
13300651001

**Turner Oak Toffee**  
Codice 2451L  
Continental Nr. F470-3004  
12297001008

**Kitami Dark**  
Codice 2521L  
Continental Nr. F470-9026  
12297001009

## Finitura Scandinavian Super-Matt



**Pepper Oak Super-Matt**  
Codice 2426L  
Renolit Nr. 20078 001-10220  
12297001002

**Weissbach Eiche Super-Matt**  
Codice 2532L  
Renolit Nr. 932413 06-102201  
12297001004

**Ginger Oak Super-Matt**  
Codice 2533L  
Renolit Nr. 30078 004-102201  
12297001005

**Cinnamon Oak Super-Matt**  
Codice 2534L  
Renolit Nr. 30078 006-102201  
12297001006

**Honey Oak Super-Matt**  
Codice 2366L  
Renolit Nr. 30078 007-102201  
12297001003

**Amaranth Oak Super-Matt**  
Codice 2535L  
Renolit Nr. 30078 008-102201  
12297001007

## Finitura Mattex

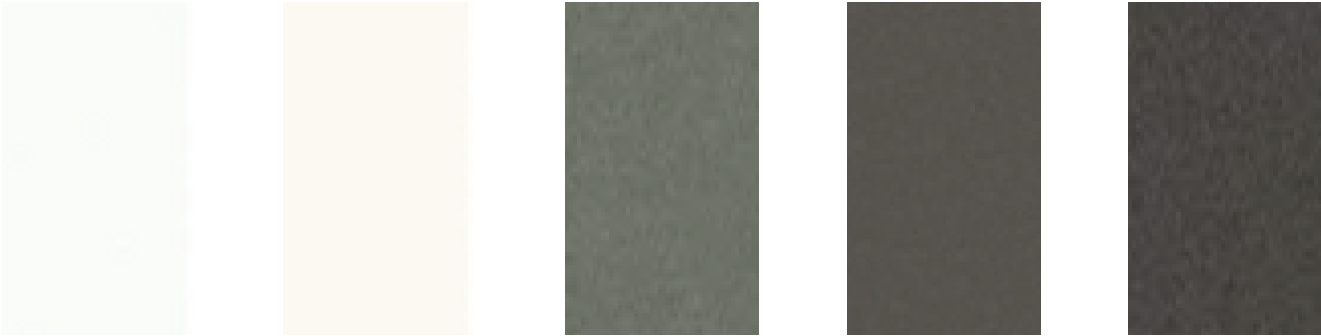

**Verkehrsweiss**  
Codice 2536L  
Continental Nr. F470-6030  
12297001010

**Crema Matt**  
Codice 1551L  
Continental Nr. F456-6001  
12087691009

**Quarzgrau**  
Codice 2537L  
Continental Nr. F470-6047  
12297001011

**Umbragrau**  
Codice 2538L  
Continental Nr. F470-6065  
12297001012

**S-Bronze**  
Codice 2539L  
Continental Nr. F476-6055  
12297001013



**Fenster Grau**  
Codice 2540L  
Continental Nr. F470-6066  
12297001014

**Basalt Grau**  
Codice 2541L  
Continental Nr. F470-6048  
12297001015

**Anthrazit Grau**  
Codice 2542L  
Continental Nr. F470-6003  
12297001016

**Grigio Scuro Matt**  
Codice 1560L  
Continental Nr. F436-6023 SFTN matt  
12087691018

**Jet Black**  
Codice 2543L  
Continental Nr. F476-6062  
12297001017

## Finitura RAL

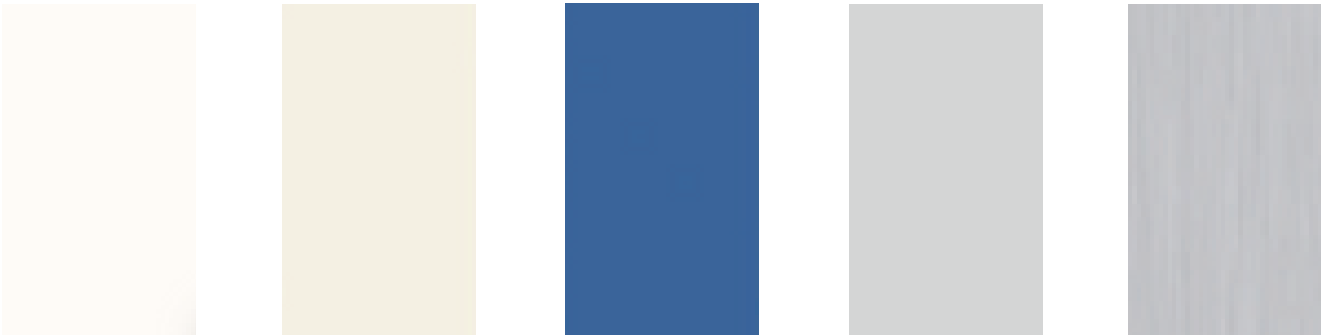

**Bianco Latte**  
Codice 9734  
Continental Nr. F456-5053  
12087691003

**Crema**  
Codice 4444  
Continental Nr. F456-5054  
12609431002

**Blu Brillante**  
Codice 4683  
Renolit Nr. 022051000002-116700  
12463511001

**Grigio Chiaro**  
Codice 4666  
Renolit Nr. 021171000049-116700  
12425631001

**Metbrush Aluminium**  
Codice 1049L  
Continental Nr. F436-1001  
12483101001



**Verde Scuro**  
Codice 9773  
Renolit Nr. 021161000009-116700  
12587371001

**Grigio Argento**  
Codice 9922  
Renolit Nr. 021171000047-116700  
12594571002

**Grigio Antracite**  
Codice 4443  
Renolit Nr. 021171000041-116700  
12604881002

**Bronzo**  
Codice 1443L  
Continental Nr. F436-1007  
12158671001

**Verde Muschio**  
Codice 4925  
Renolit Nr. 021161000013-116700  
12696771002

**Rosso Scuro**  
Codice 9792  
Renolit Nr. 021131000013-116700  
12521191002

